

---

М А С Т Е Р - К Л А С С

---

# МЕБЕЛЬ СВОИМИ РУКАМИ

Харьков  
«Фолио»  
2014

---

## МЕБЕЛЬ СВОИМИ РУКАМИ

Научиться делать мебель своими руками можно за короткое время и в любом возрасте, для этого не обязательно иметь какую-то специальную подготовку. Главное — желание и терпение.

С чего же начать, какими должны быть первые шаги? Можно, например, сначала освоить приемы выполнения различных рабочих операций (пиления, строгания и т. д.) и только после этого приступить к изготовлению каких-либо конкретных предметов мебели. А можно свое обучение мебельному делу сразу же начать с изготовления какой-нибудь нужной для дома вещи. Этот вариант кажется нам более интересным. Правда, начав с изготовления конкретного предмета мебели, вы сразу же столкнетесь с рядом насущных проблем: где и как оборудовать рабочее место, какие нужны материалы и где их приобрести, какие нужны инструменты? Но пусть вас не смущают ошибки и трудности, с которыми вы столкнетесь

---

при изготовлении первого вашего предмета. В процессе работы вы на собственном опыте научитесь исправлять эти ошибки и преодолевать возникшие трудности. А это очень важно в любом деле.

Разумеется, ввиду отсутствия достаточных практических навыков первая ваша вещь не должна быть слишком сложной. Лучше всего, пожалуй, начать с изготовления какого-либо предмета кухонной мебели, отличающегося простотой форм и отделки. Возьмем, например, кухонный разделочный (рабочий) стол. Он достаточно прост в изготовлении и в то же время содержит почти все виды самых распространенных мебельных деталей. На этом конкретном предмете и начнем учиться. Сделав такой стол, вы сумеете изготовить и многие другие, более сложные предметы.

## ПРОЕКТ

Прежде чем приступить к изготовлению задуманного вами предмета мебели, составьте его проект. Работать без проекта, вслепую, просто невозможно. Но не пугайтесь громкого слова «проект». Когда мебель делают для себя, составить проект — это всего-навсего нарисовать на листе бумаги будущий предмет, наметить его основные размеры и уточнить, из каких частей или деталей он будет состоять.

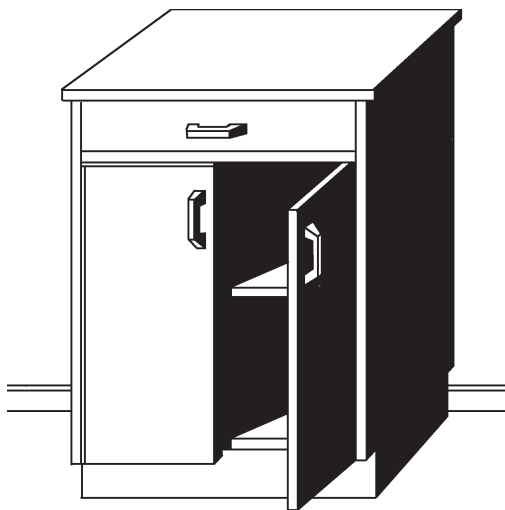

*Рис. 1.* Кухонный разделочный стол-шкаф

Покажем на примере, как это осуществить. Допустим, вы решили начать с кухонного стола. Каким он должен быть? За образец, конечно, можно взять стол, который вы, например, увидели на выставке, в магазине, в журнале, у знакомых. Можно разработать и свой вариант. Самое главное, чтобы выбранный вами предмет обстановки был удобным, хорошо вписывался в интерьер кухни и, наконец, просто вам нравился.

Скажем, вы решили изготовить стол-шкаф с ящиком, внутренней полкой, двумя створчатыми дверками и опорой в виде цоколя (рис. 1). Изобразим этот



Рис. 2. Эскиз разделочного стола-шкафа: а — вид спереди; б — поперечный разрез

стол на бумаге, или, иначе говоря, сделаем эскиз (набросок). Желательно выполнить эскиз так, чтобы сразу видеть три стороны предмета. Но можно ограничиться только видом спереди и поперечным разрезом (рис. 2).

Наметим теперь основные размеры стола: ширину, глубину и высоту. Размеры следует увязывать с конкретным предназначением проектируемого предмета, его расположением, размерами других предметов мебели и помещения, а также имеющимися в наличии материалами.

---

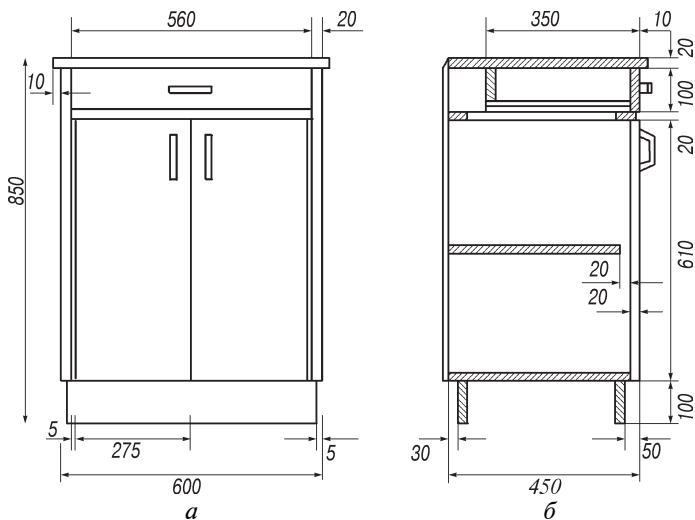
Ширина стола определяется удобством приготовления на нем пищи, количеством и размерами посуды и другой утвари, которую предполагается в нем разместить. Обычно ширина стола лимитируется шириной навешиваемого над ним настенного шкафа и составляет 600—1000 мм. Глубина стола (450—600 мм) в значительной степени зависит от размеров помещения. Высота увязывается с высотой расположенной рядом моечной раковины и газовой или электрической плиты и обычно равняется 850 мм. Положим, что с учетом всего сказанного вы пришли к следующим размерам стола: ширина — 600 мм, глубина — 450 мм, высота — 850 мм.

Теперь остается уточнить, из каких деталей будет состоять стол. Для этого мысленно разделим его на части. Как видно из рис. 3, к основным деталям стола относятся: две боковые стенки, задняя стенка, днище, крышка, полка, две дверки, ящик, подъясичная рамка, цоколь.

Размеры деталей стола определяются, естественно, основными размерами стола, а также зависят от размеров используемого материала и некоторых дополнительных условий. Так, в нашем случае (см. рис. 2) мы принимаем, что ориентировочная толщина плоских деталей составляет 20 мм (задняя стенка изготавливается из тонкого листа фанеры и в глубину стола не включается), крышка выступает по бокам и спереди на 10 мм, полка на 20 мм уже днища, дверки навеше-

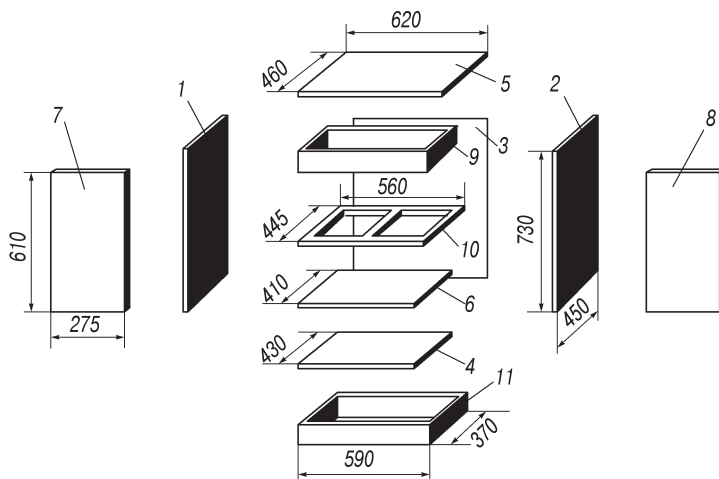

*Рис. 3.* Основные детали разделочного стола-шкафа: 1, 2 — боковые стенки; 3 — задняя стенка; 4 — днище (нижний полк); 5 — крышка; 6 — полка; 7, 8 — дверки; 9 — ящик; 10 — подъящичная рамка; 11 — цоколь

ны на боковые стенки с помощью петель толщиной 5 мм и упираются при закрывании в днище, ящик вставляется в нишу высотой 100 мм, такую же высоту — 100 мм — имеет и цоколь. Подсчитанные с учетом этих условий размеры деталей показаны на рис. 3.

Разумеется, кроме основных деталей, при изготовлении стола потребуются еще крепежные детали, а также фурнитура (дверные петли, ручки, защелки).

Когда проект составлен, можно приступить к подбору необходимых материалов.

---

## СОДЕРЖАНИЕ

Мебель своими руками . . . . .	3
Проект . . . . .	4
Материалы для изготовления мебели . . . . .	9
Инструменты . . . . .	12
Маленькая домашняя мастерская . . . . .	15
Столярные соединения на шкантах и шипах . . . . .	18
Что можно сделать из старого шкафа? . . . . .	22
Обработка дерева огнем . . . . .	24
Склеивание стульев . . . . .	27
Как неудобство превратить в удобство . . . . .	30
Рабочее место в «зеркальном зале» . . . . .	32
Удобное пространство под окном . . . . .	34
Новый вид старой кухни . . . . .	37
Маленькая столовая в углу кухни . . . . .	40
Коллекции в прихожей . . . . .	44
Кулисы бывают не только в театре . . . . .	48
Деревья в прихожей . . . . .	51
Индивидуальность ванной комнаты . . . . .	54
Когда потолок слишком высок . . . . .	56
«Второй этаж» в высокой комнате . . . . .	60
Как сделать комнату шире . . . . .	63
Жилая комната и спальня вдоль стены . . . . .	66
Декоративные перегородки . . . . .	69



---

Когда под лестницей много места . . . . .	71
Как оборудовать антресоль . . . . .	75
Двери — надежная защита . . . . .	79
Дверь как предмет мебели . . . . .	82
Рама для бабушкиной кушетки. . . . .	85
Когда осколки приносят радость . . . . .	88
Скамейки, спинки и светильники . . . . .	91
Выдвижной стол . . . . .	94
Когда скамья становится шкафом . . . . .	98
Когда бесполезный угол становится полезным . . . . .	101
Уютный островок в большой комнате . . . . .	104
«Зеркальная» прихожая . . . . .	107
Прихожая по собственному вкусу . . . . .	109
«Зебра» в прихожей . . . . .	111
Стол для всех . . . . .	115
Письменный стол. . . . .	117
Складной столик — простота и удобство . . . . .	120
Новый секретер из старой древесины . . . . .	123
Ширма в повседневной жизни . . . . .	127
Шкафчики многоцелевого назначения . . . . .	130
Ванная комната тоже может быть уютной . . . . .	133
Секционная мебель в длинном коридоре . . . . .	135
Как бесполезное пространство превратить в полезное. . . . .	138
Когда длинный коридор становится короче . . . . .	140
Разделение удлиненного помещения . . . . .	144
Удачное дополнение к мебельной стенке . . . . .	147
Мебельная стенка ниже человеческого роста . . . . .	150
Полки на роликах . . . . .	152
Секционный шкаф в спальном комнате . . . . .	156
Самодельные полки в стандартной кухне . . . . .	159
Кладовка на колесах . . . . .	162
Полки у батареи центрального отопления . . . . .	164
Много места в маленьком помещении . . . . .	167
Балкон-комната на открытом воздухе . . . . .	169
Комната... под кроватью . . . . .	171
Двухэтажная кровать . . . . .	175

---

Компьютерный стол . . . . .	178
Детский стульчик . . . . .	180
Простой стол . . . . .	181
Мобильный столик . . . . .	183
Журнальный столик . . . . .	186
Рабочий стол для двоих . . . . .	188
Прикроватные тумбочки . . . . .	192
Стеллажи на любой вкус . . . . .	196
Рабочие столы . . . . .	199
Маленькая комната в большом помещении . . . . .	202
Кресло-качалка в саду . . . . .	204
Обновленный шезлонг . . . . .	207
Солнцезащитный навес на зеленом ковре . . . . .	210
Словарь терминов . . . . .	214